



# CALENTADOR DE AGUA DE PASO TIPO INSTANTANEO A GAS

## MANUAL DE INSTALACIÓN Y USO

- CONFORT 6/6N
- CONFORT 10/10N
- CONFORT 13/13N

### LEA CUIDADOSAMENTE ESTE MANUAL ANTES DE USAR ESTE PRODUCTO

La instalación del producto deberá ser realizada solamente por técnicos autorizados.

En la instalación del calentador se debe tener en cuenta el Reglamento de instalaciones de gas que aplique en su localidad.

No instalar el aparato en el interior sin dispositivo para gases de combustión. Si se instala el aparato en el interior, tiene que ser instalado con el accesorio correspondiente.



**BOSCH**

Innovación para tu vida

---

---

---

---

Gracias por adquirir el calentador Confort fabricado por BOSCH.

## CONTENIDO

---

MEDIDAS DE SEGURIDAD.....	3
CARACTERÍSTICAS.....	4
ESTRUCTURA Y PARTES.....	5
ESPECIFICACIONES TÉCNICAS.....	8
INSTALACIÓN.....	9
USO DE PRODUCTO.....	12
MANTENIMIENTO.....	14
CONVERSION A OTRO TIPO DE GAS.....	14
SOLUCIÓN DE PROBLEMAS.....	15
CONTENIDO DE LA CAJA.....	16
DIAGRAMA ELÉCTRICO.....	16
DISPOSITIVO DE CONTROL DE GASES QUEMADOS.....	17

---

---

---

## ***MEDIDAS DE SEGURIDAD***

1. Instale el calentador con un técnico autorizado y de acuerdo al reglamento de instalaciones de gas que aplique en su localidad.
2. Cuando el calentador se encuentre instalado en ambientes donde la temperatura pudiese ser inferior a 0°C, es necesario vaciar el agua en el interior del artefacto para evitar congelamiento y daño a las partes.
3. Para prevenir accidentes y fallas en el calentador, el usuario:
  - (a) No debe instalar el calentador sin conocimiento adecuado;
  - (b) Debe leer cuidadosamente las instrucciones de uso;
  - (c) Antes de instalar asegúrese que el tipo de gas del calentador sea compatible con el suministrado en su domicilio (Gas Natural o Gas L.P.);
  - (d) No cierre ventilaciones, el calentador consume el aire en el interior del recinto;
  - (e) Siempre debe instalar el calentador con ducto de evacuación de gases, inclusive cuando se instale en el exterior de la vivienda.

---

---

## **CARACTERÍSTICAS**

### 1. Avanzada tecnología

Avanzada tecnología controlada por microcomputador y encendido automático. Con el microcomputador, el gas se cortará si por algún problema la llama se apaga, nunca ocurrirá un escape de gas.

### 2. Facilidad de uso

Usted solo necesita mantener abierta la llave de paso de gas y de agua, el agua caliente se suministrará en forma continua sólo al abrir la llave de agua caliente. Cerrando la llave de agua caliente, el calentador se apagará sin mantener encendida una llama piloto permanente.

### 3. Seguridad y durabilidad

- Doble dispositivo de encendido. En caso de presión de gas anormal, el calentador encenderá sin explosiones.
- Limitador de temperatura, en caso de sobrecalentamiento, el limitador de temperatura apaga el calentador evitando daños en el serpentín.
- Función de protección de sobre presión, cuando la presión del agua es excesivamente alta, el calentador descargará automáticamente el exceso de presión para evitar daños en el calentador.
- Protección antiheladas, el calentador cuenta con un dispositivo para vaciar el agua del interior del calentador para evitar daños por temperaturas inferiores a 0°C.

### 4. Estabilizador de caudal, en condiciones de presión de agua fluctuante, este dispositivo mantiene el calentador funcionando relativamente estable.

### 5. Función de encendido con baja presión de agua. El calentador enciende con una presión de agua sobre 0,03 MPa (0,30 bares).

---

---

## ESTRUCTURA Y PARTES

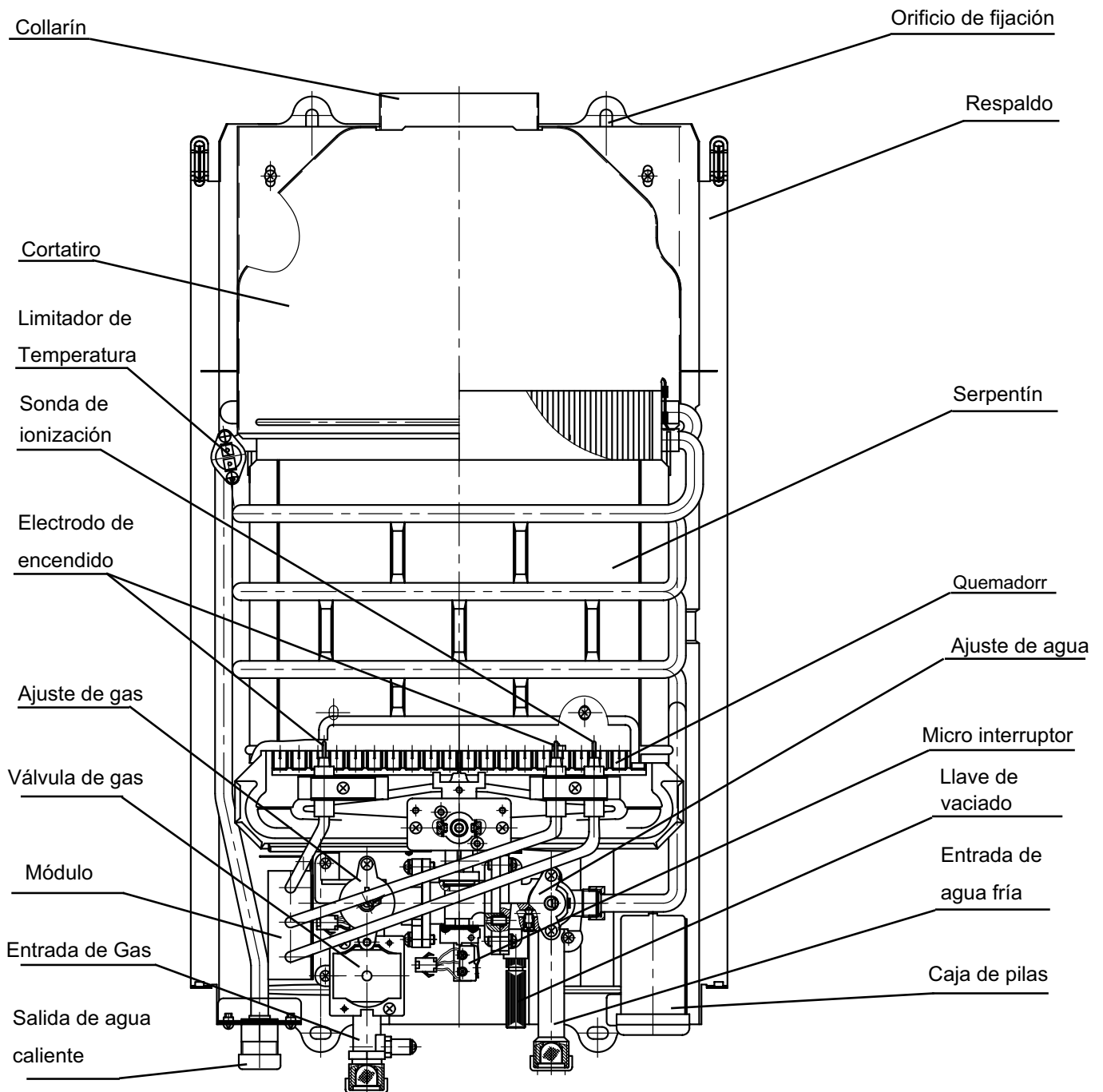

Fig. 1  
CONFORT 6/6N

Partes sujetas a cambio sin notificación previa.

---

---

## ESTRUCTURA Y PARTES

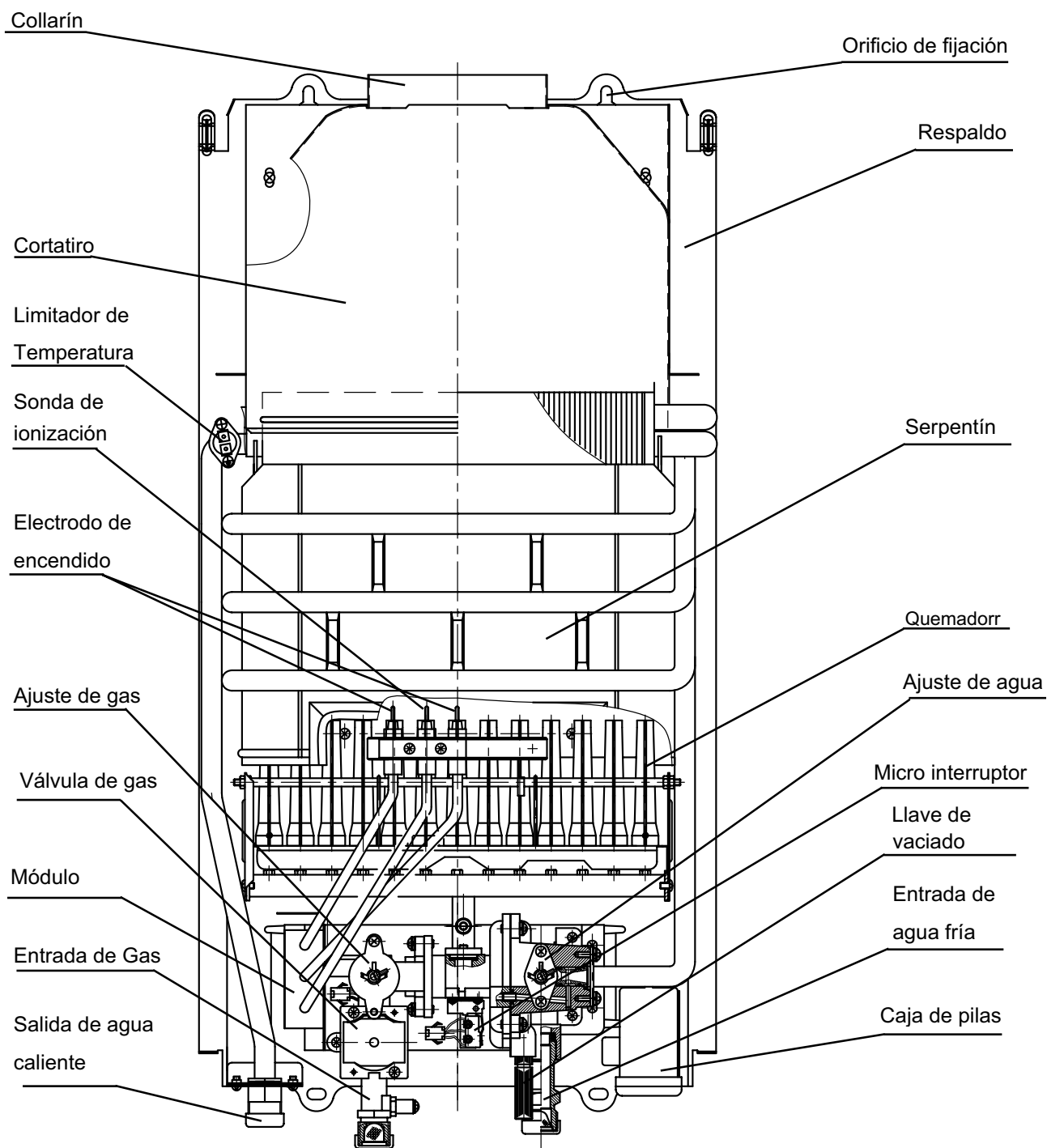

Fig. 2  
CONFORT 10/10N

Partes sujetas a cambio sin notificación previa.

---

---

## ESTRUCTURA Y PARTES

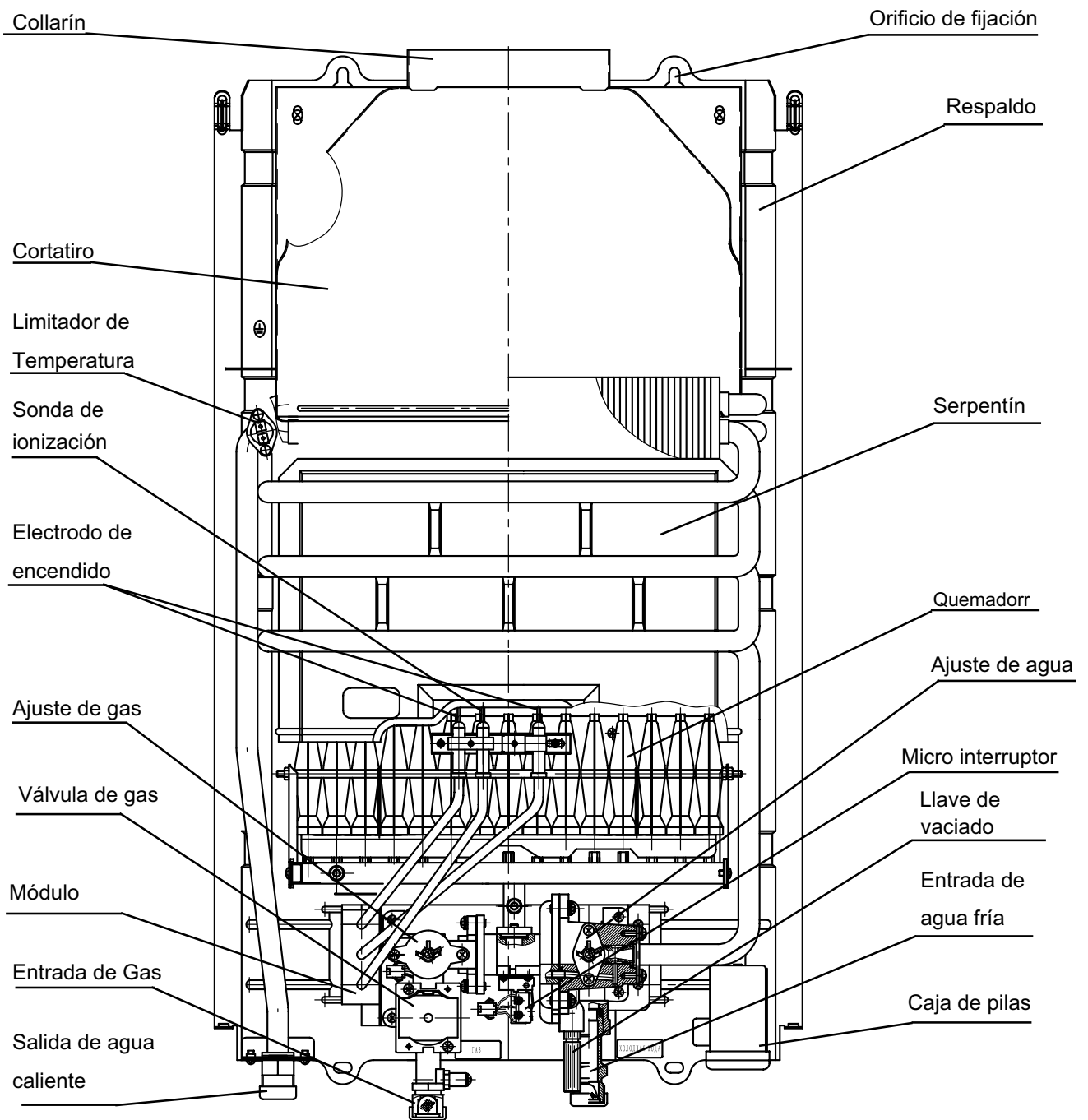

Fig. 3  
CONFORT 13/13N

Partes sujetas a cambio sin notificación previa.

---

---

## ESPECIFICACIONES TÉCNICAS

Modelo	Tipo de gas	Consumo calorífico nominal kW	Caudal de agua caliente L/min	Rango de presión de gas (Pa)		Rango de presión de agua MPa	Conexiones de agua mm	Conexión de gas mm
				GLP	GN			
CONFORT 6/6N	GLP GN	7,8	4,5	2,74 kPa	1,76 kPa	0,030 - 1	12,7mm	12,7mm
CONFORT 10/10N		13,0	7,5					
CONFORT 13/13N		17,4	10,0	3 kPa	2 kPa			

Modelo	Dimensiones (mm)	Sistema de encendido	Diámetro del ducto de evacuación (pulgadas)	Peso (kg)		Espesa dia. (mm)	
				Neto	Embalado	GN	GLP
CONFORT 6/6N	520x320x162	Automático con doble electródo	Ø 90mm	7,8	9,5	0,67	0,97
CONFORT 10/10N	630x340x180		Ø 114,3mm	11,9	13,3	0,67	1,02
CONFORT 13/13N	650x400x190		Ø 127mm	13,8	15,5	0,67	1,02

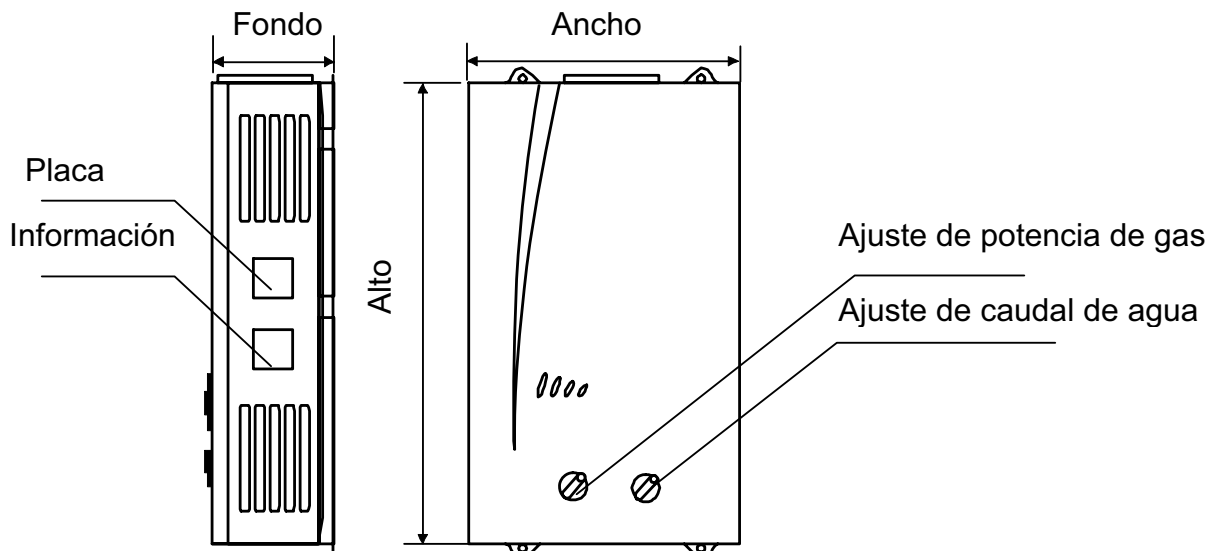

Fig. 4

---

---

# INSTALACIÓN

**Nota: No almacenar productos inflamables, explosivos o corrosivos cerca del calentador.**

## 1. Diagrama de instalación (Ver Fig. 5)

1.1 Como muestra la Fig.6, confirme la posición del orificio de anclaje en la pared, utilice una broca de 8-mm y atornille las fijaciones.

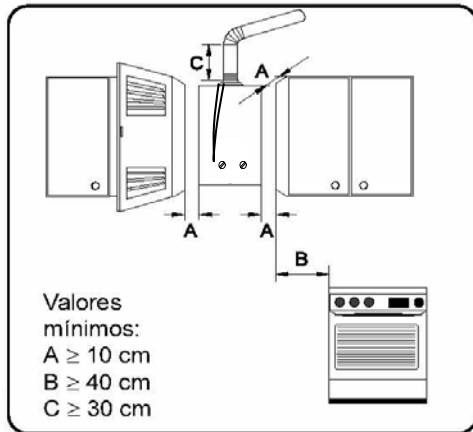

Fig. 5

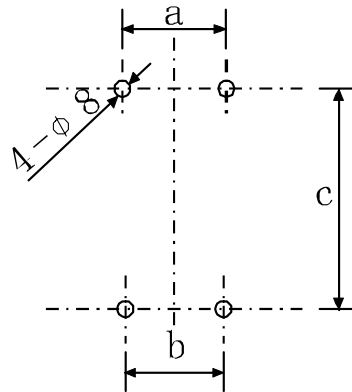

Fig. 6

Modelo	CONFORT 6/6N	CONFORT 10/10N	CONFORT 13/13N
a	170	190	220
b	160	180	220
c	530	640	660

1.2 Ver Diagrama y considerar el tipo de sistema de su vivienda, abierto o cerrado.

Sistema abierto (por medio de tinaco) para alimentación de agua al calentador: se debe instalar en la salida de agua caliente un jarro de aire.

Sistema cerrado para alimentación de agua al calentador: se debe instalar en la salida de agua caliente una válvula de alivio calibrada a lo que especifique el fabricante del calentador.

La presión de alimentación de gas debe estar regulada de acuerdo al tipo de combustible que se utilice:

Gas L.P. a 2,74 kPa y Gas natural 1,76 kPa.

Para sistema cerrado usar una válvula de alivio calibrada a 0,5 MPa (5 kg/cm<sup>2</sup>).

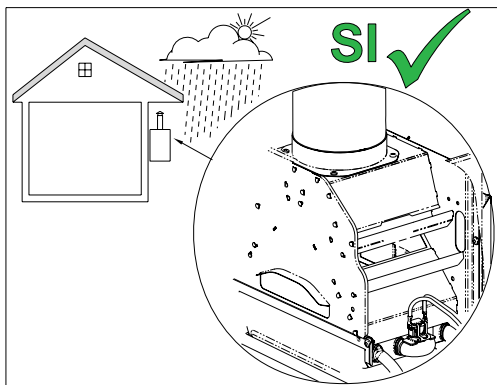
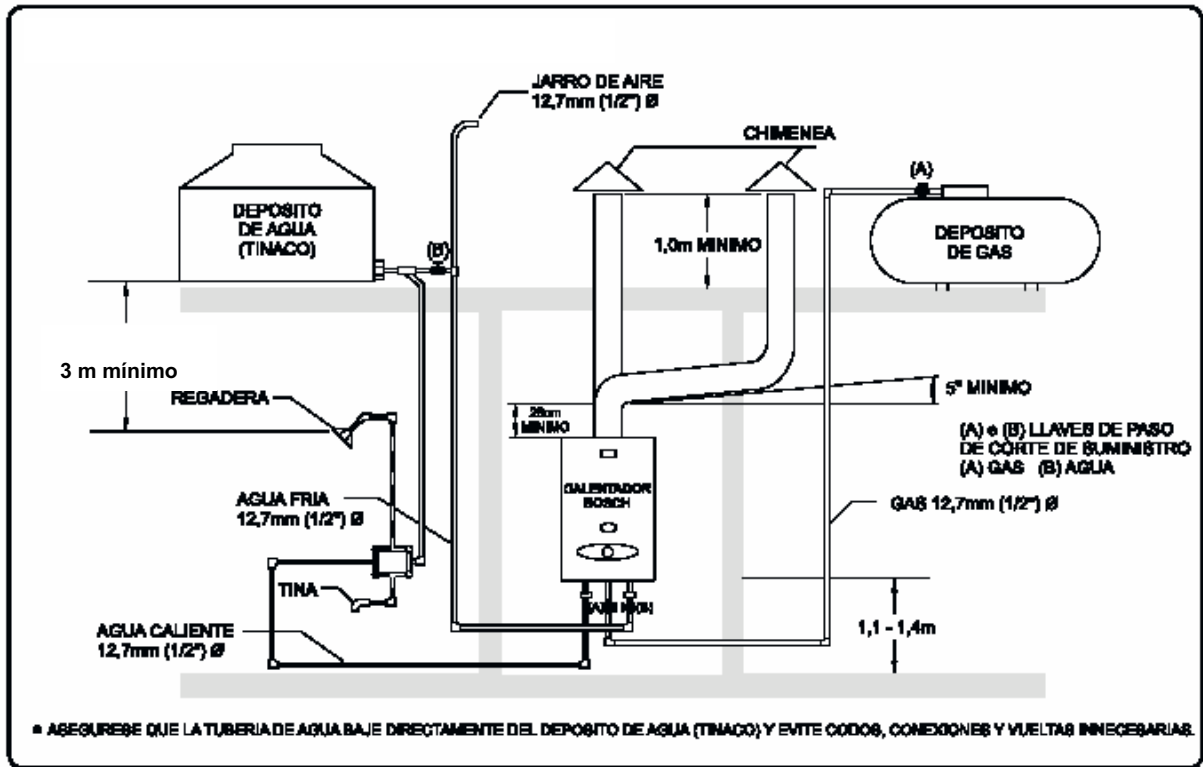

6720608164-03.1JS

El aparato está suministrado para trabajar en el exterior. Proteger de agentes climáticos tales como lluvia y viento.

Accesorio

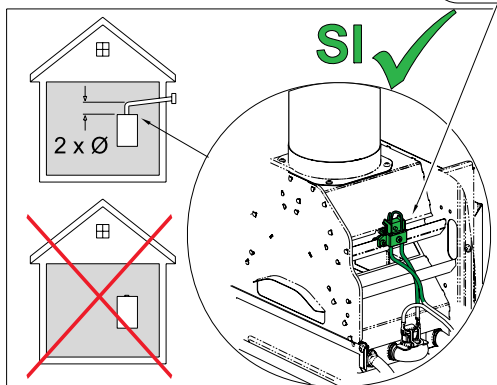

6720608164-04.1JS

No instalar aparatos en el interior sin dispositivo para gases de combustión (Dispositivo de gases de combustión disponible como accesorio - ver pag. 17). Estos deben tener un tubo de salida de gases conectado al exterior.

---

---

## 2. Conexiones:

### 2.1 Agua fría:

- La conexión de agua fría es de 12,7mm de diámetro.
- Revise que el filtro ubicado en la entrada del agua fría no tenga suciedad o restos de la instalación (soldadura, teflón, etc).

### 2.2 Agua caliente:

- La conexión de agua caliente es de 12,7mm de diámetro.

### 2.3 Después de conectar la entrada y salida de agua, abra la llave de paso al máximo y revise que no queden fugas.

### 2.4 Gas:

- La conexión de gas es en 12,7mm de diámetro, siempre debe instalar llave de paso de gas y tubería rígida de cobre.

## 3. Instalación del ducto de evacuación de gases

### 3.1 Siempre instale el calentador con ducto, nunca instale codos de 90° ni ductos corrugados.

### 3.2 La evacuación de gases debe salir a los cuatro vientos, al exterior. Montar el tubo de evacuación de gases quemados conforme a las normas vigentes, con la inclinación y los diámetros adecuados. El ducto de evacuación de gases quemados debe tener como diámetro interior la dimensión del collarín del cortatiro. Es muy importante que el conducto de evacuación de gases quemados respete tanto el diámetro de salida del aparato como las disposiciones y normativas, a fin de garantizar una correcta evacuación.

---

---

## **USO DE PRODUCTO**

Antes de utilizar.

- Instale las pilas en el calentador (no incluidas).
- Abra la llave de paso de agua.
- Abra la llave de paso de gas.
- Active el interruptor ubicándolo en la posición I.
- Abra la llave de agua caliente para que el calentador comience a funcionar. El primer encendido podría no ocurrir debido a aire en la red de gas, si esto ocurriera, vuelva a cerrar la llave de agua caliente y repita el proceso 2 o 3 veces hasta que el aire salga y el calentador encienda.

---

## Instrucciones de uso - Modo de empleo

---

Introducir las dos pilas R 20 de 1,5 V en la caja tipo D (pilas no incluidas).

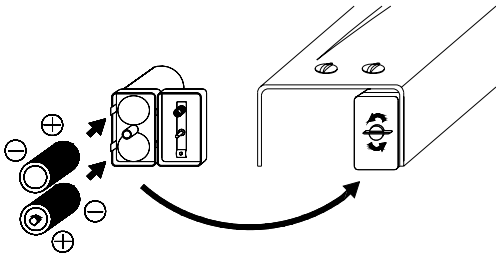

- Precauciones para el uso de las baterías:**
- Entregue las baterías usadas en los puntos de recogida selectiva para su reciclaje.
  - No reutilizar baterías usadas.
  - Sólo utilizar baterías del tipo indicado.

---

### Encender y apagar

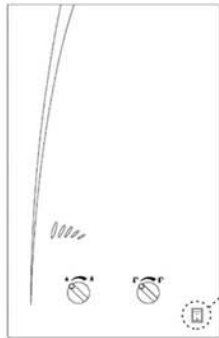

Para encender el calentador, colocar el interruptor en la posición "I"

Para apagar el calentador, colocar el interruptor en la posición "O"

---

### Control de potencia

Agua menos caliente  
Disminuye la potencia máxima



Agua mas caliente  
Aumenta la potencia máxima

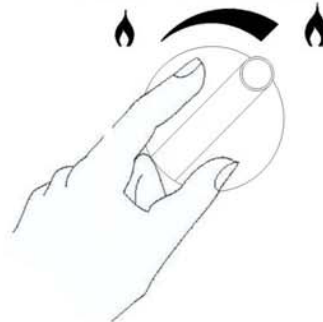

---

### Regulación de temperatura

Aumenta el caudal y  
disminuye la temperatura

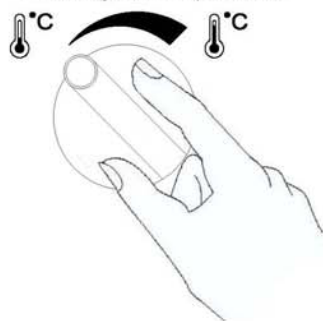

Disminuye el caudal y  
aumenta la temperatura

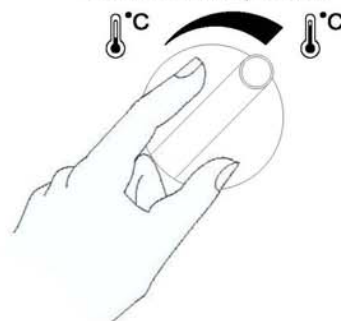

---

## **MANTENIMIENTO**

1. El mantenimiento debe ser hecho solo por una empresa especializada y autorizada.
2. Después de haber sido utilizado durante 1 año, el aparato debe ser comprobado, limpiado a fondo y eventualmente descalsificado.
3. Limpiar el bloque de láminas en el lado de la salida de humos.
4. Comprobar el serpentín y los tubos de conexión.
5. Controlar la estanqueidad del cuerpo de gas y agua.
6. Revisar los filtros y conectores.
7. Hacer un control funcional completo.

## **CONVERSION A OTRO TIPO DE GAS**

Use solo kits de conversión suministrados por la Fábrica.

La operación debe ser realizada por un técnico de servicio autorizado.

1. Cierre el abastecimiento de gas y de agua, entonces retire la cubierta;
2. Retire los quemadores y reemplace las espreas (Fig. 7 punto 1);
3. Reemplace el ajustador de gas (Fig. 7 punto 2, refiere a la Fig.1. Fig. 2, Fig. 3 también);
4. Apriete los tornillos de montaje y haga la prueba de fuga de gas para asegurar que no haya fuga alguna;
5. Observe el nuevo tipo de gas en la placa de datos.

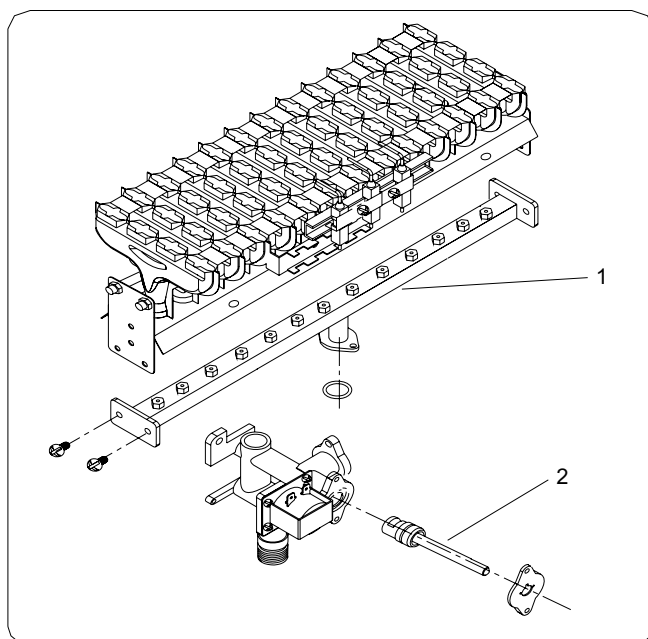

Fig. 7

## SOLUCIÓN DE PROBLEMAS

Problema	Causa	Solución
Calentador no enciende	1. Llave de paso de gas o agua cerrada	Abrir la llave de paso de agua o gas
	2. Pilas agotadas	Reemplace las pilas
	3. Aire en la red de gas	Repita el ciclo de encendido
	4. La presión de gas es muy baja o muy alta	Para gas licuado regule la presión con un especialista
		Para gas natural, contacte a la compañía de gas
5. Tanque de gas sin carga	Reemplace el tanque de gas por uno nuevo	
No hay caudal de agua	1. Llave de paso de agua cerrada	Abra completamente la llave de paso de agua
	2. Filtro de agua tapado	Limpie el filtro de agua
El calentador no enciende, habiendo salida de agua deficiente	1. Presión de agua deficiente	Revise la presión de agua en el domicilio
	2. Filtro de agua tapado	Limpie el filtro de agua
La llama se apaga en forma automática	1. Presión de agua deficiente	Revise la presión de agua en el domicilio
	2. Sin suministro de gas	Cambie el tanque de gas o contáctese con la compañía de gas
	3. Oxígeno en recinto insuficiente	Abra puertas y ventanas inmediatamente y revise la ventilación del recinto
	4. Pilas agotadas	Reemplace las pilas
	5. Se activó el limitador de temperatura	Repáre con profesionales

Cuando el problema no pueda ser solucionado por las indicaciones mencionadas arriba, u ocurra otro desperfecto, contacté al servicio técnico autorizado BOSCH para solucionar el problema. Reparaciones realizadas por el usuario o personas no calificadas pueden causar accidentes graves e invalidar la garantía.

---

## CONTENIDO DE LA CAJA

---

Item	Nombre	Cantidad
1	Calentador	1
2	Tornillos de fijación	2
3	Manual	1
4	Póliza de garantía	1

Las pilas no vienen incluidas en el calentador.

## DIAGRAMA ELÉCTRICO

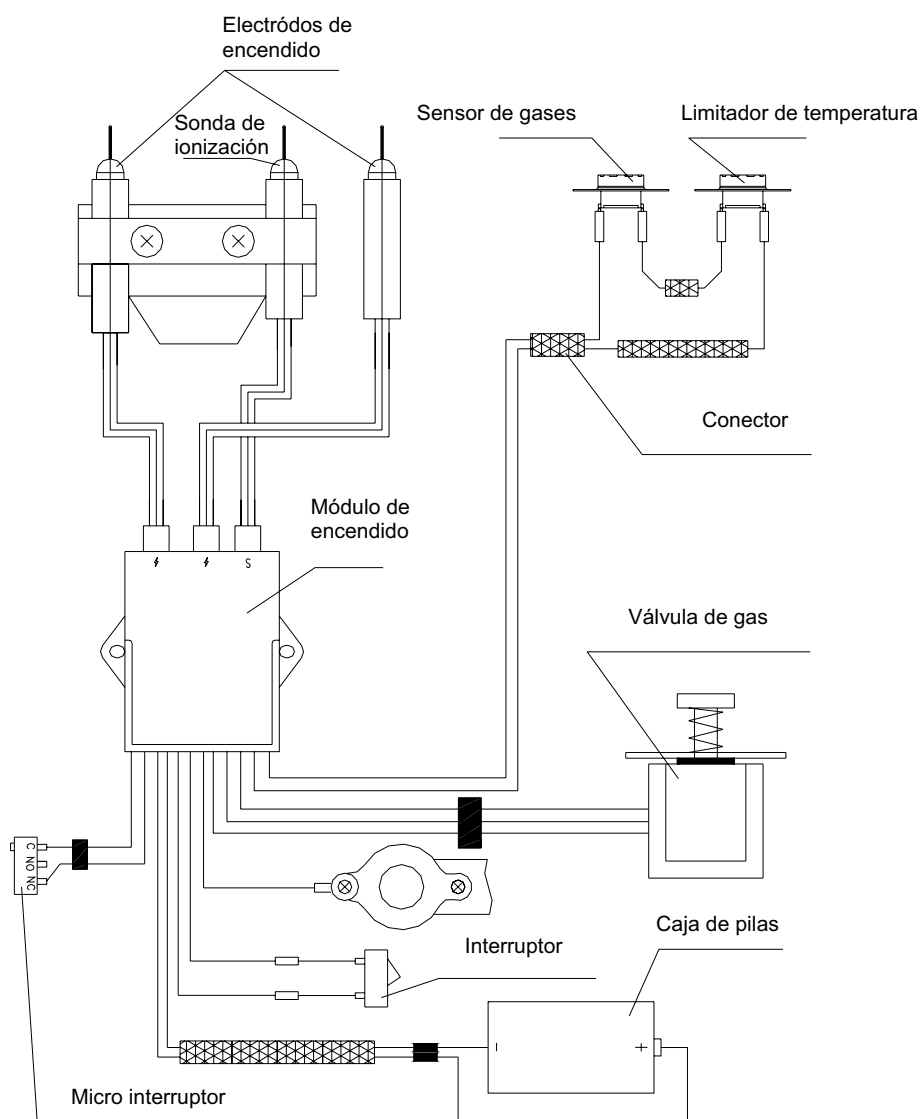

---

## **DISPOSITIVO DE CONTROL DE GASES QUEMADOS (DISPONIBLE COMO ACCESORIO)**

### 1. Utilización

<b>Aparato</b>	<b>Accesorio</b>
CONFORT 6/6N	8 716 486 021
CONFORT 10/10N	8 716 486 022
CONFORT 13/13N	8 716 486 021



**Peligro:** El dispositivo no debe en ningún caso ser desconectado, modificado o sustituido por una pieza diferente.

### 2. Funcionamiento y precauciones

Esta sonda verifica las condiciones de evacuación de la salida de gases, en caso de ser deficientes, desconecta el aparato de forma automática, no permitiendo que los gases se queden en el recinto de instalación del aparato. La sonda se rearmará después del periodo de ventilación del local.

### 3. En caso de que el aparato se apague:

- ventilar el local.
- después de 10 minutos volver a poner el aparato en marcha.

Si este fenómeno se repitiera, contacte con el Servicio Técnico Autorizado **BOSCH**.



**Peligro:** Cualquier intervención sobre dicho dispositivo puede ocasionar graves consecuencias.

### 4. Mantenimiento\*

Si se comprueba que el dispositivo se ha averiado, debe proceder de la siguiente forma para su sustitución:

1. Desmontar el dispositivo del corta tiro ó chimenea.
2. Soltar el terminal del módulo de encendido.
3. Sustituir la pieza averiada efectuando su colocación siguiendo los pasos indicados en orden inverso.

### 5. Verificación del funcionamiento\*

Para verificar el funcionamiento correcto del dispositivo de control de los gases de combustión se debe proceder de la siguiente forma:

- retirar el tubo de evacuación de gases quemados ;
- colocar en su lugar un tramo de tubo (de aproximadamente 50 cm) obstruido en su extremidad;
- el tramo de tubo debe ser situado en posición vertical;
- una vez colocado el tubo el equipo debe apagarse a los pocos segundos.

---

---

Importado por:



**BOSCH**

Innovación para tu vida

**Robert Bosch, S. de R.L. de C.V.**

Sierra Gamón 120,  
Col. Lomas de Chapultepec,  
México, D.F., C.P.11000,

Tel.: (55) 5284 3034

Fax: (55) 5284 3077

[www.bosch.com.mx](http://www.bosch.com.mx)

Fabricado por:

**RBS Thermo Technology CO., LTD.**

Add: 1000 Xiangjiang Road, Nanxiang  
Jiading, Shanghai, P.R.China

**8716473152 V1.5**

Atención a clientes:

Del D.F. y Área Metropolitana 1500-5867

Del Resto de la República 01 800 11 BOSCH (26724)